



BOSCH

Instruções para o utilizador

Caldeira mural de condensação

Condens 6000 W

GC6000W...

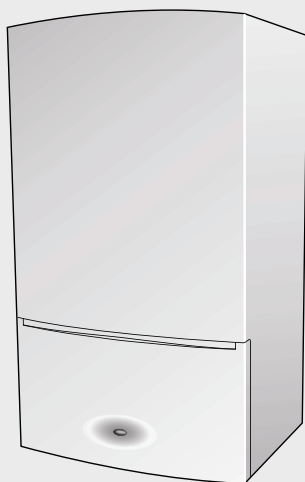

Índice

1	Esclarecimento dos símbolos e indicações de segurança	3
1.1	Esclarecimento dos símbolos	3
1.2	Precauções de segurança	3
2	Informação geral	5
2.1	Eficiência energética	5
2.2	Manutenção	5
2.3	Cuidados do utilizador	5
3	Controlos	6
3.1	Funcionamento da caldeira	8
3.1.1	Ligar/desligar a caldeira	8
3.1.2	Visor da caldeira	8
3.1.3	Definir a temperatura de fluxo da caldeira para o sistema de aquecimento central	8
3.1.4	Proteção anti-gelo da caldeira	9
3.1.5	Desligar o aquecimento central durante o verão	9
3.1.6	Definir a temperatura de fluxo para o sistema de água quente sanitária	10
3.1.7	Modos de pré-aquecimento e eco de água quente sanitária	10
3.1.8	Ativação manual do modo de pré-aquecimento de água quente sanitária (modo Eco desligado)	10
3.1.9	Ativação temporizada do modo de pré-aquecimento de água quente sanitária, com o temporizador do painel ou com temporizador externo ligado (modo eco desligado)	11
3.1.10	Desligue a luz (azul) de Funcionamento/diagnóstico de avaria	11
4	Pressão do sistema	11
4.1	Sistema de aquecimento vedado	11
4.2	Localizar a ligação de enchimento integral	11
4.3	Ligação de enchimento sem chave integral opcional	13
4.4	Ligação de enchimento com chave integral opcional	13
4.5	Circuito de enchimento externo	15
5	Folgas de manutenção	16
6	Manutenção do seu aparelho	17
7	Deteção de avarias	18
7.1	Estado de alerta da caldeira	19
7.2	Reiniciar a caldeira	19
7.3	Tempo frio extremo	20
8	Avaria ou falha	21
9	Sugestões para poupança de energia	21
10	Proteção ambiental e eliminação	23
11	Glossário	24
12	Aviso de Proteção de Dados	25

1 Esclarecimento dos símbolos e indicações de segurança

1.1 Esclarecimento dos símbolos

Avisos



As instruções de segurança neste documento estão delimitadas e identificadas por um triângulo de aviso inserido num fundo cinzento.

As palavras-chave seguintes estão definidas e podem ser usadas neste documento:

- **INDICAÇÃO** indica uma situação que poderá resultar em danos na propriedade ou no equipamento.
- **CUIDADO** indica uma situação que poderá resultar em ferimentos ligeiros ou de média gravidade.
- **AVISO** indica uma situação que poderá resultar em ferimentos graves ou morte.
- **PERIGO** indica uma situação que irá resultar em ferimentos graves ou morte.

Informações importantes



As informações importantes sem perigo para pessoas ou bens são assinaladas com o símbolo ao lado.

Símbolos adicionais

Símbolo	Significado
1.	um passo numerado numa sequência de ação
▶	um passo numa sequência de ação
→	uma referência a uma parte relacionada no documento ou em outros documentos relacionados
①	um número de referência para identificar ou referir a uma peça ou item
•	uma entrada de lista
–	uma entrada de lista (segundo nível)

Tab. 1

Exemplos de símbolos adicionais utilizados

Um passo numerado numa sequência de ação

Uma sequência de passos numerados ou ações desempenhadas numa ordem específica, para concluir uma tarefa.

1. Primeira ação
 2. Segunda ação
 3. Terceira ação
- etc.

Um passo numa sequência de ação

Uma sequência de passos ou ações definidas desempenhadas por ordem, para concluir uma tarefa.

- ▶ Ação
- ▶ Ação seguinte
- ▶ etc.

Uma referência a uma parte relacionada no documento ou em outros documentos relacionados.

Para remeter o leitor para uma seção/tabela/figura específica no manual.

→ p. ex., figura 1.

Um número de referência para identificar ou referir a uma peça ou item.

Numa figura relacionada, os itens ou peças identificadas por um número sequencial.

Entradas na lista, primeiro e segundo níveis

- Um único componente/item
- Um componente/uma lista, composta por várias partes/itens.
 - Sub-componente ou sub-lista de componentes principais/lista.
 - etc.

1.2 Precauções de segurança

Caso sinta o cheiro a gás:

Uma fuga de gás poderá provocar uma explosão. Caso sinta o cheiro a gás, respeite as seguintes regras.

- ▶ Prevenir chamas ou faíscas:
 - Não fumar, usar isqueiro ou acender fósforos.
 - Não acionar qualquer interruptor elétrico nem desligar qualquer equipamento da rede elétrica.
 - Não utilize o telefone nem toque a campainhas.
- ▶ Desligue o gás no medidor ou no regulador.
- ▶ Abra janelas e portas.
- ▶ Alerta os seus vizinhos e abandone o edifício.

- ▶ Não permita que outras pessoas entrem no edifício.
- ▶ Caldeiras GPL: Ligue para o número do fornecedor na lateral do depósito de gás.

Funcionamento do aparelho:

Esta instalação pode ser utilizada por crianças a partir dos 8 anos, assim como por pessoas com capacidades físicas, sensoriais ou mentais limitadas ou falta de experiência e conhecimentos, caso sejam monitorizadas ou tenham recebido instruções acerca de como utilizar a instalação de forma segura e compreendam os perigos daí resultantes. As crianças não podem brincar com o aparelho. A limpeza e a manutenção pelo operador não podem ser efetuadas por crianças sem monitorização.

Combustível e materiais corrosivos:

Substâncias quimicamente agressivas poderão corroer o aparelho e invalidar qualquer garantia.

- Não armazene nem utilize quaisquer materiais combustíveis (papel, diluentes, tintas, propulsores, agentes de limpeza etc.) no interior do armário que alberga o aparelho ou nas proximidades do mesmo.

Acessórios e modificações:

Somente um técnico habilitado pode retirar o revestimento do aparelho e efetuar algum tipo de trabalho, em conformidade com os regulamentos de

Segurança em Aparelhos a gás (Instalação e Utilização).

- Não retire o revestimento do aparelho.

Qualquer tipo de utilização inadequada ou modificação não autorizada ao aparelho, ao tubo de gases ou aos acessórios associados e ao sistema de aquecimento irá invalidar a garantia.

- Não efetue qualquer tipo de modificação ao aparelho ou ao sistema de gases queimados.

O grupo Bosch não aceita qualquer responsabilidade resultante deste tipo de ações. Isto não afeta os seus direitos legais.

Limpeza do revestimento do aparelho:

Utilize um pano macio e húmido para limpar o revestimento metálico pintado exterior do aparelho, não utilize químicos ou materiais abrasivos.

2 Informação geral

2.1 Eficiência energética

A informação relativa à eficiência energética é disponibilizada com as Instruções de instalação, colocação em funcionamento e manutenção fornecidas com o aparelho.

2.2 Manutenção



Assegure-se que o técnico responsável pela manutenção preenche o Registo de Manutenção na Lista de verificação de referência após cada manutenção. A Lista de verificação de referência e o registo de intervalos de manutenção podem ser encontrados na parte posterior das Instruções de instalação, colocação em funcionamento e manutenção.

-
- O aparelho deve ser alvo de manutenção por uma pessoa e qualificada, tal como um técnico de manutenção do grupo Bosch.
 - Utilize sempre peças de substituição originais, para ajudar a manter a eficiência, a segurança e a fiabilidade do aparelho e tenha o registo de manutenção preenchido na lista de verificação de referência.

A Lista de verificação de referência será necessária no caso de qualquer trabalho ao abrigo da garantia e poderá ser exigida pelo Inspeção de Construções local.

2.3 Cuidados do utilizador

- É proibida qualquer interferência no aparelho para além das ações permitidas neste documento.

**CUIDADO:** Utilização incorreta

- ▶ Qualquer tipo de utilização incorreta poderá resultar em perigo para o proprietário.

3 Controlos

- ▶ Para aceder aos controlos da caldeira puxe a aba para baixo usando a pega curva da aba.

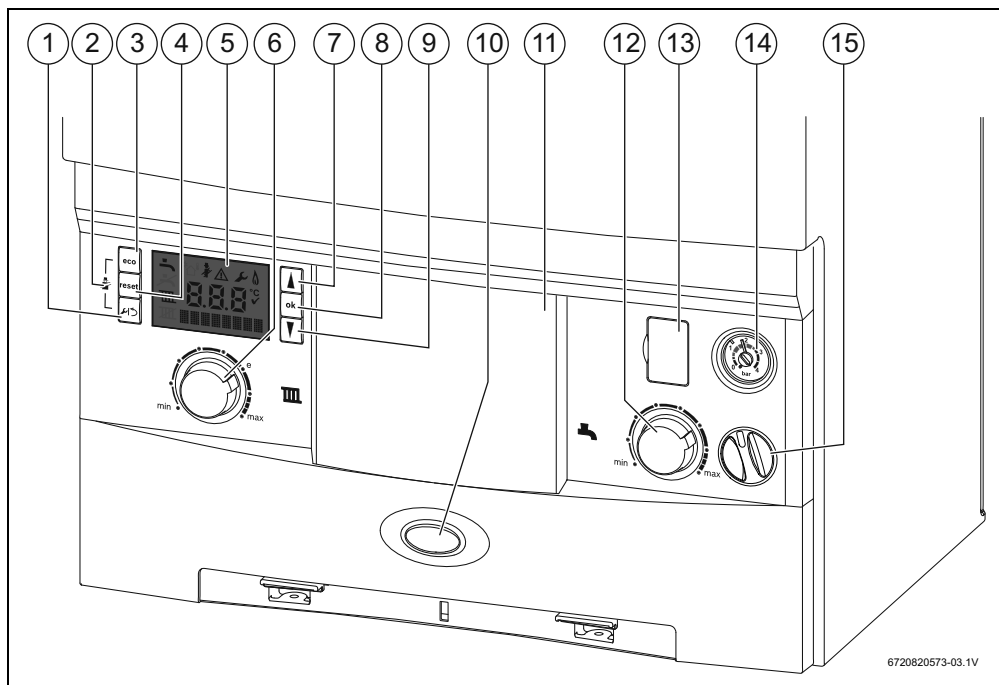
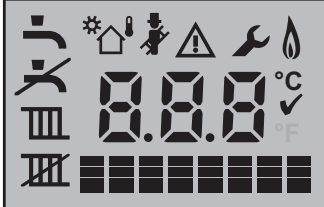













Fig. 1 Controlos básicos da caldeira

- [1] Menu de assistência/botão retroceder
- [2] Símbolo de técnico de manutenção = a caldeira está definida para potência térmica máxima ou mínima para manutenção
- [3] Botão Eco
- [4] Botão Reset (Reiniciar)
- [5] Visor da caldeira
- [6] Controle de temperatura do aquecimento central
- [7] Botão para deslocar para cima
- [8] OK - Botão de confirmação/selecionar
- [9] Botão para deslocar para baixo
- [10] A luz azul ACENDE quando a caldeira está em modo operacional. Também ficará intermitente para indicar uma avaria.
- [11] Posição para programador opcional
- [12] Controle de temperatura da água quente
- [13] Porta de diagnóstico¹⁾
- [14] Manómetro do sistema de aquecimento central
- [15] Botão on/off

1) apenas para os técnicos de manutenção do grupo Bosch

Símbolos do visor

Visualização do ecrã	Breve descrição	Explicação
	Todos os símbolos possíveis no ecrã	Este ecrã é apresentado por um breve momento durante o arranque da caldeira e mostra todos os símbolos que podem ser apresentados no visor.
	Visor numérico	Apresenta uma definição de temperatura ou um código de estado da caldeira.
	Visor de texto	Apresenta Pré-aquecimento ou Eco ou Código de alerta
	Água quente	Apresenta este símbolo durante um pedido de água quente sanitária.
	Aquecimento central	Apresenta este símbolo durante um pedido de aquecimento central.
	Modo de técnico de manutenção	Apresentado durante a assistência quando a caldeira é definida para potência térmica mínima ou máxima.
	Alerta	Apresentado em conjunto com o código de estado da caldeira e o código de diagnóstico durante uma condição de avaria.
	Modo de manutenção	Apresentado quando um técnico de assistência qualificado se encontra nos menus de assistência.
	Queimador ligado	A caldeira está a funcionar e a chama está acesa.
	Indicação graus centígrados	Apresentado junto à leitura de temperatura.
	Confirmação	Este símbolo confirma uma alteração manual.
	Códigos de manutenção	Um código mostrado com H e um número é referente a uma situação de manutenção. Não se trata de uma avaria da caldeira, é uma indicação de que é necessário verificar algo na caldeira. O exemplo mostrado é H13 Intervalo de manutenção atingido, é necessário efetuar manutenção. Contacte o seu instalador ou o grupo Bosch para agendar uma visita de manutenção.

Tab. 2

3.1 Funcionamento da caldeira

3.1.1 Ligar/desligar a caldeira

Ligar

- Posicionar o botão on/off na posição I.

Desligar

- Posicionar o botão on/off na posição 0.

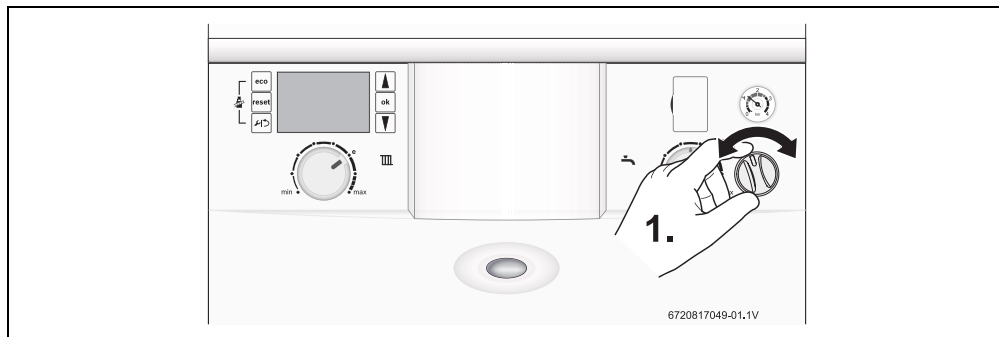

3.1.2 Visor da caldeira

Esta é a visualização típica do visor quando a caldeira não está a fornecer aquecimento central ou a suprir um pedido de água quente.

A retroiluminação do visor não está acesa e a temperatura interna da caldeira é apresentada.

Quando há um pedido de calor e a caldeira é acionada, o símbolo da chama é mostrado.

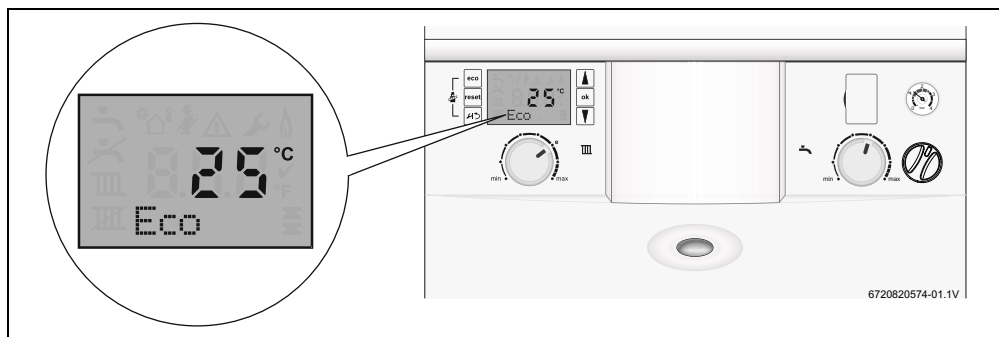

3.1.3 Definir a temperatura de fluxo da caldeira para o sistema de aquecimento central

1. Rode o botão de controlo da temperatura do aquecimento central para a temperatura de fluxo pretendida entre 30 e 82 °C, o valor é indicado no visor digital. Esta não é a temperatura ambiente mas a temperatura de fluxo através dos radiadores. O ponto "e" proporciona uma orientação para a definição de temperatura máxima para uma eficiência energética otimizada.
2. O símbolo do radiador será mostrado para confirmar que as definições de aquecimento central estão a ser alteradas.
3. O valor é mostrado durante este processo, pressione para sair ou após cinco segundos de inatividade o visor da caldeira irá voltar ao ecrã predefinido.

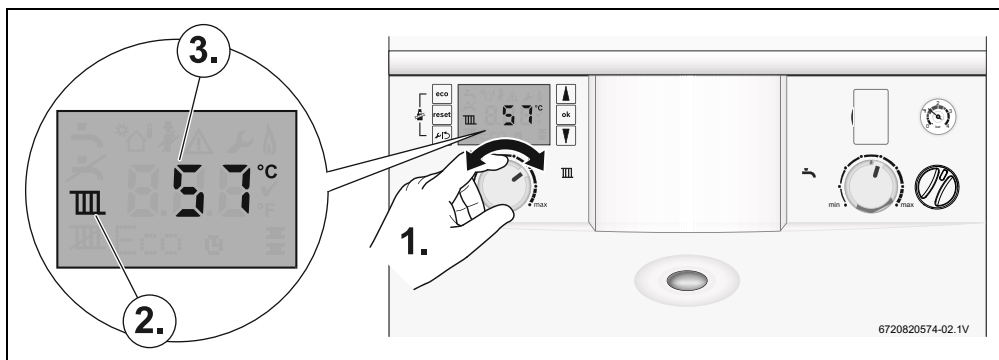

► O nível de conforto no interior das divisões deverá ser controlado pelas válvulas do seu radiador termostático e/ou termostato de divisão.

3.1.4 Proteção anti-gelo da caldeira

Caso pretenda ausentar-se da sua propriedade durante o tempo mais frio, deixe o programador na definição constante e o seu termostato de divisão definido para 15 °C.

- Se a temperatura no interior da caldeira for inferior a 8 °C a bomba será acionada para circular água para impedir que o sistema congele.
 - Se a temperatura não atingir 9 °C no prazo de 30 minutos de funcionamento da bomba, a caldeira será acionada para proporcionar calor de modo a aumentar a temperatura.
- Se a temperatura no interior da caldeira for inferior a 5 °C a caldeira será acionada imediatamente, aumentando a temperatura da caldeira até aos 12 °C para evitar que o sistema congele.
- Este processo será repetido até que a temperatura da caldeira não desça abaixo dos 5 °C.

3.1.5 Desligar o aquecimento central durante o verão

1. Rodar o botão de controlo da temperatura do aquecimento central completamente para a esquerda.
2. O símbolo do radiador com um traço será mostrado para confirmar que o aquecimento central está desligado.

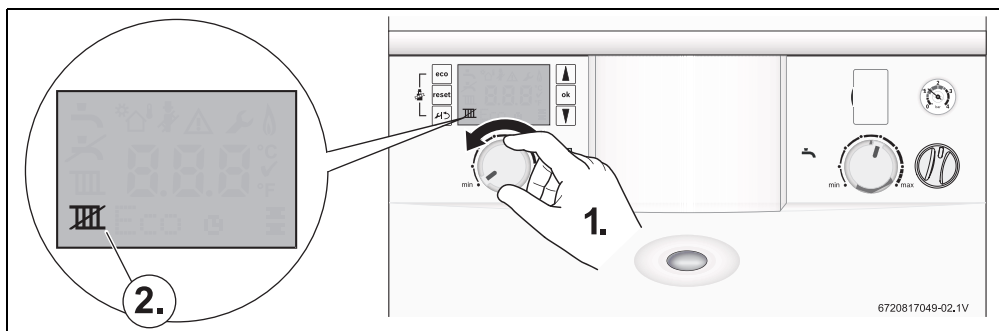

3.1.6 Definir a temperatura de fluxo para o sistema de água quente sanitária

1. Rode o botão de controlo da temperatura da água quente para o nível pretendido entre 40 e 60 °C, esta informação será mostrada no visor.

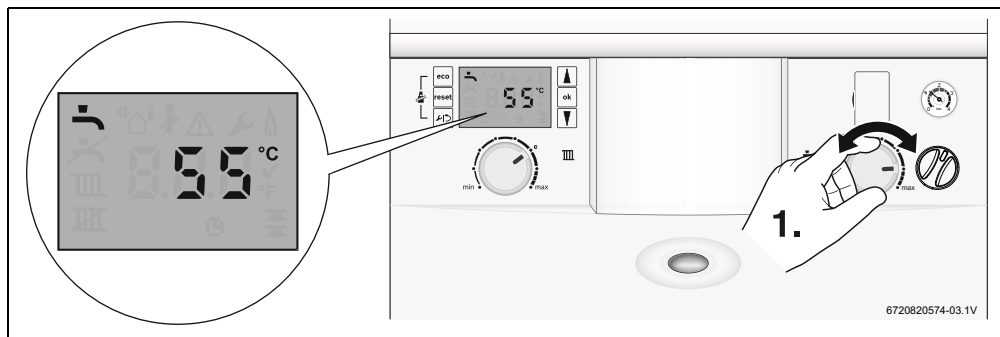

O valor é mostrado durante este processo, pressione para sair ou após cinco segundos de inatividade o visor da caldeira irá voltar ao ecrã predefinido.

3.1.7 Modos de pré-aquecimento e eco de água quente sanitária

- O modo eco é uma funcionalidade de poupança de energia que desativa a função de pré-aquecimento. Eco é ativado por predefinição durante o arranque inicial do aparelho e Eco é apresentado.
- Modo de pré-aquecimento, o permutador de calor de água quente é mantido em pré-aquecimento para reduzir o tempo que demora a fornecer água quente na torneira.

Em modo de pré-aquecimento, se não tiver havido um pedido de água quente por 24 horas, o aparelho poupará energia suspendendo o pré-aquecimento até esse pedido surgir. Neste momento o modo de Pré-aquecimento é reativado. Recomendamos que utilize um programador de canal duplo para temporizar a função de pré-aquecimento e desligá-la quando não for necessária.

3.1.8 Ativação manual do modo de pré-aquecimento de água quente sanitária (modo Eco desligado)

O modo eco é ativado por defeito e o Pré-aquecimento pode ser ativado.

1. Pressione e mantenha pressionado durante pelo menos quatro segundos para aceder ao modo Pré-aquecimento, quando este modo estiver ativo, "PreHeat" (pré-aquecimento) será visualizado.
2. Para sair do modo de Pré-aquecimento e voltar ao Pré-aquecimento pressione e mantenha pressionado durante cerca de quatro segundos, Pré-aquecimento será mostrado.

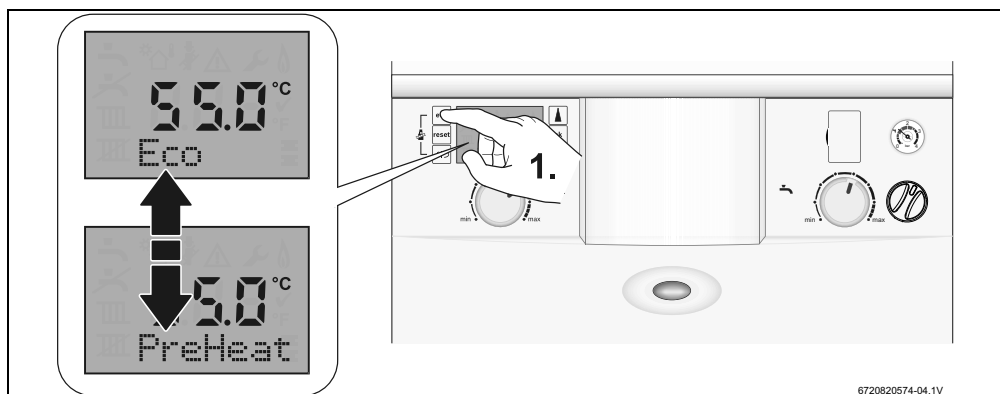

3.1.9 Ativação temporizada do modo de pré-aquecimento de água quente sanitária, com o temporizador do painel ou com temporizador externo ligado (modo eco desligado)

Quando um programador de canal duplo está equipado/ligado, a opção de Pré-aquecimento/Eco pode ser selecionada através do programador.

- Períodos de canal de água quente LIGADO do programador:
 - O modo “PreHeat” (pré-aquecimento) está ativo e é indicado no visor do aparelho.
- Períodos de canal de água quente DESLIGADO do programador:
 - O modo “Eco” está ativo e é indicado no visor do aparelho.

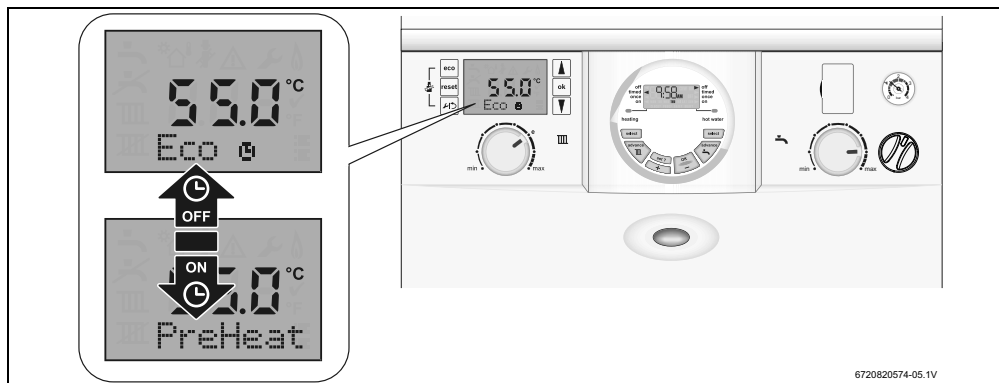

3.1.10 Desligue a luz (azul) de Funcionamento/diagnóstico de avaria

Poderá optar por desativar a luz de funcionamento/diagnóstico de avaria. Solicite ao seu instalador que configure esta funcionalidade.

A luz irá piscar para o alertar para uma possível avaria, mas não será ativada durante um pedido de calor para aquecimento ou água quente.

4 Pressão do sistema

4.1 Sistema de aquecimento vedado

A caldeira é equipada num sistema de aquecimento vedado que é pré-pressurizado. O seu instalador irá aconselhá-lo relativamente à pressão mínima e máxima indicada no manómetro de pressão.

- ▶ Verifique regularmente que a pressão se mantém.
- ▶ Se o manómetro de pressão mostrar menos de 1 bar será necessário recarregar o sistema.
- ▶ Contacte o seu instalador ou técnico de manutenção em caso de indicação de uma redução ou aumento significativo permanente no manómetro de pressão.

O método de enchimento será um de três tipos:

- Ligação de enchimento “sem chave” integral opcional
- Ligação de enchimento “com chave” integral opcional
- Um circuito de enchimento externo, válvulas instaladas e mangueira flexível.

4.2 Localizar a ligação de enchimento integral

Remover a placa inferior:

1. Puxe a lingueta para baixo.
2. Deslize a placa para a frente e para baixo para remover

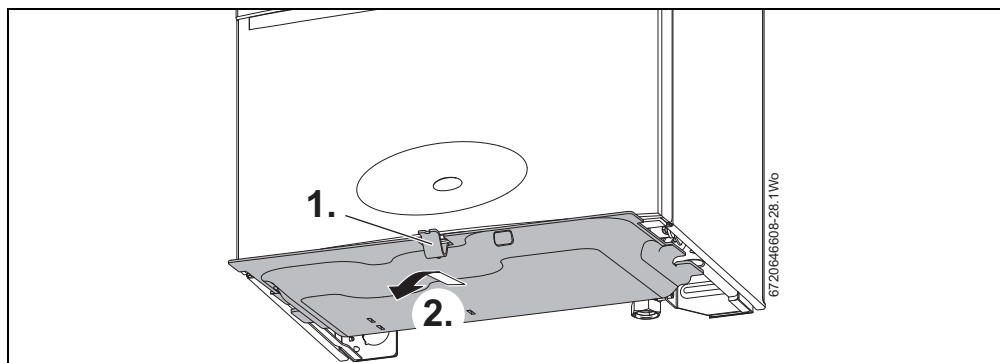

Fig. 2 Painel inferior

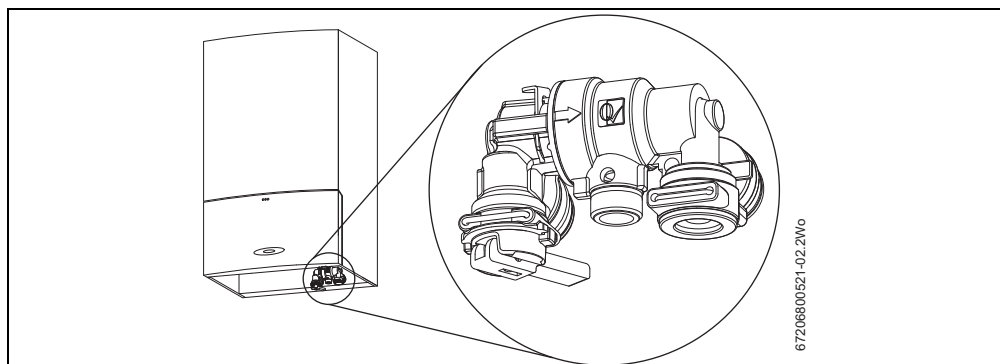

Fig. 3 Localização da ligação de enchimento integral

4.3 Ligação de enchimento sem chave integral opcional

Localize a ligação de enchimento e siga as instruções para re-pressurização.

1. Se o ponteiro no manómetro de pressão do aparelho indicar menos de 1 bar, recarregue o sistema.
2. Puxe a alavanca azul para baixo para iniciar o processo de enchimento.
3. Monitorize o manómetro de pressão no painel da caldeira.

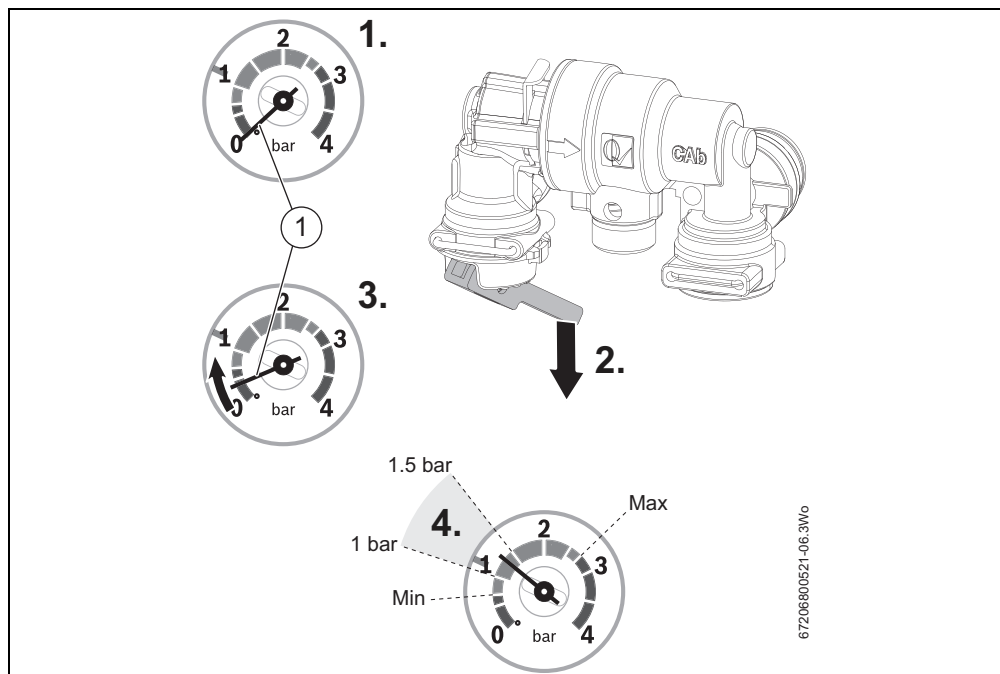

Fig. 4 Ligação de enchimento sem chave

4. Quando o ponteiro atingir 1 a 1,5 no manómetro, solte a alavanca azul para parar o processo de enchimento.



Se o manómetro de pressão indicar mais de 1,5 bar como resultado de enchimento excessivo, sangre um radiador até o manómetro indicar 1 a 1,5 bar.

4.4 Ligação de enchimento com chave integral opcional

Localize a chave de enchimento e siga as instruções para re-pressurização.

1. Insire firmemente a chave de enchimento no corpo da ligação de enchimento, assegurando que a seta na haste da chave fica alinhada com o símbolo do cadeado aberto.
2. Rode a chave de enchimento para a direita, para parar, assegure que a chave está fechada e que não é possível rodar mais. A seta deverá ficar alinhada com o símbolo do cadeado fechado. Este procedimento preenche o intervalo entre as duas seções do circuito de enchimento.
3. Rode o controlo branco para a esquerda, isto permitirá que a água encha o sistema.
4. Quando a pressão indicada no manómetro de pressão do painel da caldeira atingir a marca entre 1 e 1,5 bar (zona A), rode o controlo branco para a direita para fechar a válvula. Não aperte demasiado.

5. Rode a chave de enchimento para a esquerda para parar até que a seta fique alinhada com o símbolo do cadeado aberto e puxe a chave a direito para baixo para remover a mesma. Não se esqueça de guardar a chave no painel inferior.

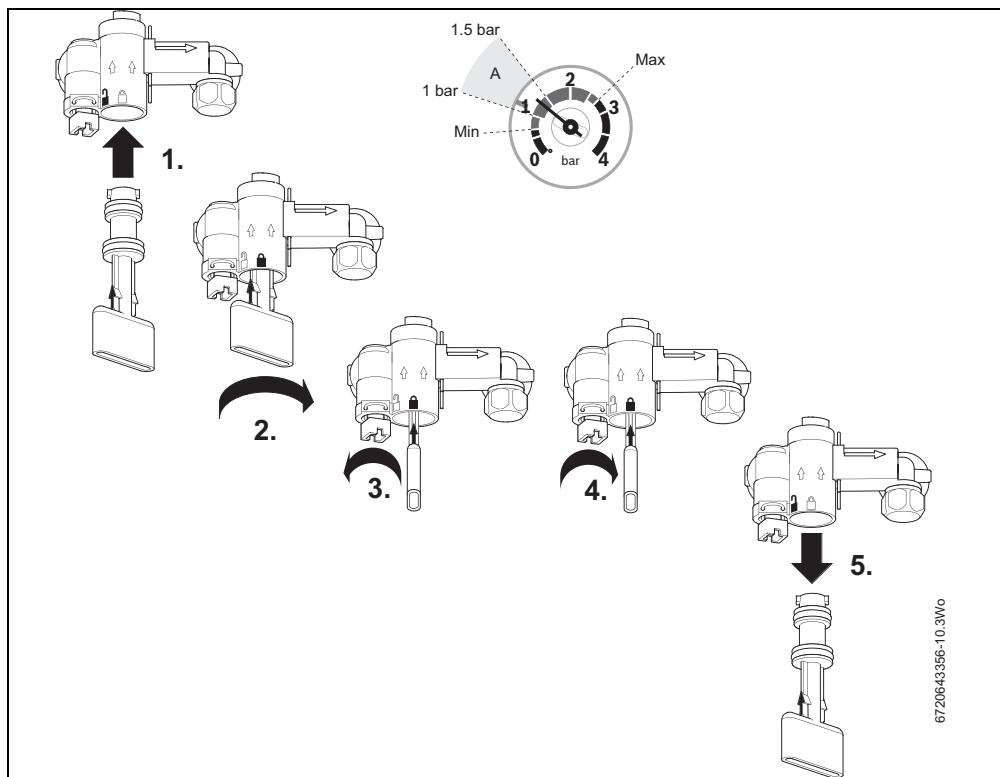

Fig. 5 Ligação de enchimento com chave



Se o manómetro de pressão indicar mais de 1,5 bar como resultado de enchimento excessivo, sangre um radiador até o manómetro indicar 1 a 1,5 bar.

4.5 Circuito de enchimento externo



INDICAÇÃO: Circuitos de enchimento externos

- ▶ Se o circuito de enchimento não se assemelhar ao circuito mostrado na figura abaixo ou caso não consiga encontrar o seu circuito de enchimento, contacte o seu instalador.
- ▶ Em conformidade com os organismos locais do setor da água deverá desligar o circuito de enchimento externo após a re-pressurização.

Depois de localizar o circuito de enchimento externo, siga as instruções relativas ao sistema de re-pressurização.

1. Desaperte a tampa de bloqueio.
2. Prenda a mangueira às válvulas, aperte manualmente.
3. Gire a pega/ranhura para a chave de fendas 90° para abrir as válvulas.
4. A pega/ranhura para a chave de fendas ficará alinhada com as válvulas

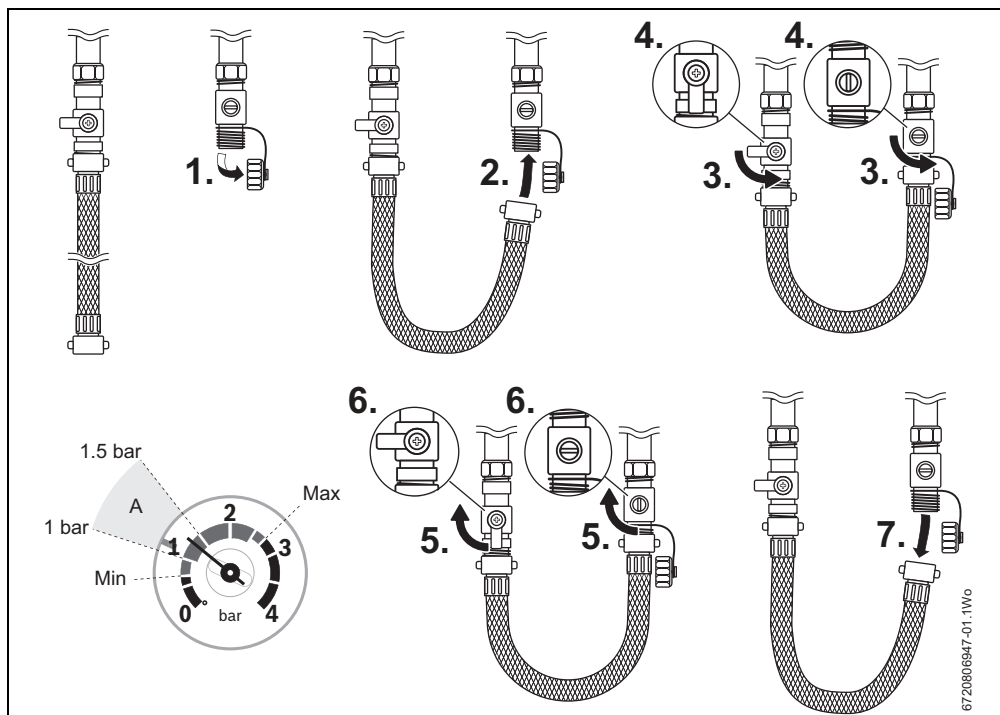

Fig. 6 Circuito de enchimento externo

5. Quando a pressão atingir a zona entre as marcas 1 e 1,5 bar (zona A), volte a girar a pega/ranhura para a chave de fendas 90°, para fechar a válvula.
6. A pega/ranhura para a chave de fendas ficará a 90° relativamente às válvulas
7. Retire a mangueira e volte a colocar as tampas de bloqueio.



Se o manómetro de pressão indicar mais de 1,5 bar como resultado de enchimento excessivo, sangre um radiador até o manómetro indicar 1 a 1,5 bar.

5 Folgas de manutenção

O seu instalador terá previsto espaço adequado em torno da caldeira para segurança e acesso para fins de manutenção.



CUIDADO: Espaço restrito.

A caldeira poderá sobreaquecer.

- ▶ Não restrinja este espaço adicionando estantes, prateleiras, etc. junto à caldeira.



INDICAÇÃO: Combustível e materiais corrosivos:

Substâncias quimicamente agressivas poderão corroer o aparelho e invalidar qualquer garantia.

- ▶ Não armazene nem utilize quaisquer materiais combustíveis (papel, diluentes, tintas, propulsores, agentes de limpeza etc.) no interior do armário que alberga o aparelho ou nas proximidades do mesmo.

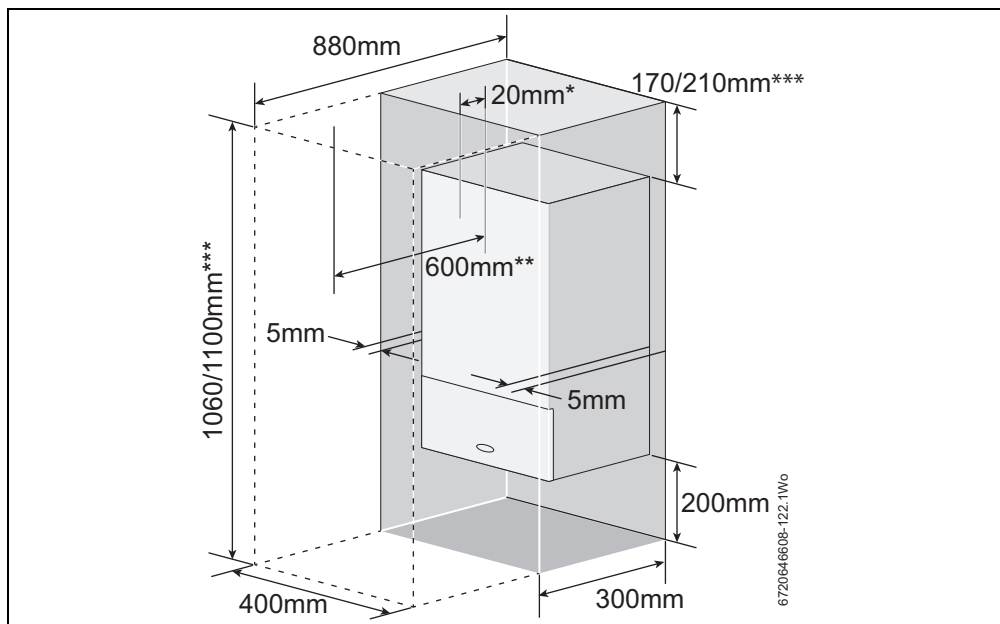

Fig. 7 Folgas de manutenção

[*] Folgas mínimas para porta amovível

[**] Folgas mínimas necessárias para manutenção

[***] Altura para tubos de gases queimados de 60/100 ou 80/125

6 Manutenção do seu aparelho

O seu novo aparelho acionado por gás representa um investimento a longo prazo num produto fiável de alta qualidade.

Limpe o revestimento do aparelho com um pano macio e limpo. Não utilize produtos de limpeza químicos que possam danificar o acabamento da pintura.

De modo a que o aparelho atinja a sua vida útil máxima, e para assegurar que este continua a funcionar no topo da sua eficiência e desempenho, é essencial que o seu aparelho seja alvo de verificações de assistência e manutenção por parte de uma pessoa competente para lá do período inicial de garantia.

Caso o seu aparelho acionado a gás Cerapur não funcione corretamente ou necessite de manutenção, contacte o grupo Bosch.

Poderá encontrar informações relativas ao aparelho e também o número do organismo do sector do gás na capa destas Instruções para o utilizador e na etiqueta de identificação do aparelho no painel do aparelho.

O número do organismo do sector do gás está também indicado na capa das Instruções de instalação, colocação em funcionamento e manutenção.

7 Deteção de avarias

Caso o aparelho deixe de funcionar ou não funcione conforme esperado, consulte a tabela abaixo, estes problemas são algumas das causas mais comuns. Caso o problema persista ou se forem apresentados outros códigos de avaria, será necessário contactar o grupo Bosch.

Esta tabela disponibiliza informação relativa a problemas operacionais básicos do sistema.

Problema	Causa	Solução
O código de avaria EA pisca no visor	Não há fornecimento de gás/baixa pressão de fornecimento de gás	► Contacte o seu fornecedor de gás.
	Saída de condensados bloqueada	► Caso seja seguro, verifique a tubagem da saída de condensados quanto a obstruções, tais como gelo ou objetos estranhos.
	Tubo de gases queimados bloqueado	► Caso seja seguro, verifique a saída dos gases queimados quanto a danos ou bloqueios.
A temperatura ambiente pretendida não foi atingida	Válvula(s) de radiador termostática(s) com definição demasiado baixa	► Aumentar as definições da válvula de radiador termostática.
	Controlo de temperatura para fluxo do aquecimento central no aparelho com definição demasiado baixa	► Aumente as definições do controlo de temperatura do aquecimento central
	Definição de temperatura baixa no termóstato de divisão	► Aumentar a definição no termóstato de divisão.
	Ar preso na instalação de aquecimento	► Sangre os radiadores e repressurize a instalação de aquecimento
	Baixa pressão de água do sistema	► Repressurize o sistema, consulte a página 11
Temperatura ambiente pretendida demasiado elevada	As válvulas de radiador termostáticas têm definições demasiado elevadas	► Diminua as definições das válvulas de radiador termostáticas.
	Termóstato de divisão está demasiado elevado	► Diminua o termóstato de divisão.
Os radiadores estão demasiado quentes	O controlo de temperatura do aparelho está demasiado elevado	► Reduza a temperatura do aquecimento central diminuindo o controlo do aquecimento central no aparelho. Nota: Isto poderá impedir que a sua propriedade atinja a temperatura pretendida durante os períodos de tempo frio.
O aquecimento permanece ligado durante demasiado tempo	O relógio está configurado incorretamente	► Verifique a configuração do relógio e ajuste
Sem pedido de indicador de avaria/operação azul	Falha de potência temporária	► Desligue a alimentação da caldeira, aguarde alguns segundos e volte a ligar.
	A luz de operação de pedido de aquecimento ligado foi desativada	► Solicite ao seu instalador que reinicie a luz azul
Temperatura da água quente demasiado baixa	Temperatura definida demasiado baixa nos controlos da caldeira	► Verifique a configuração e ajuste
	Caudal de água na torneira demasiado elevado	► Reduza o caudal de água na torneira

Tab. 3 Deteção de avarias

Problema	Causa	Solução
	Ar preso na instalação de aquecimento	► Sangre os radiadores e repressurize a instalação de aquecimento
	Baixa pressão de água do sistema	► Repressurize o sistema, consulte a página 11
Temperatura da água quente demasiado elevada	Temperatura definida demasiado elevada nos controlos da caldeira	► Verifique a configuração e ajuste
	Caudal de água na torneira demasiado baixo	► Aumente o caudal de água na torneira



Tab. 3 Deteção de avarias

7.1 Estado de alerta da caldeira

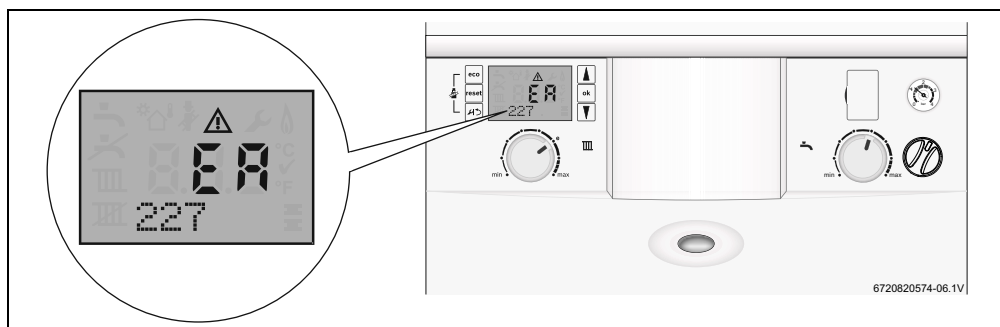
Em caso de alerta, um código de avaria e um símbolo de alerta  serão mostrados no visor da caldeira, e o indicador luminoso de falha e operação azul irá piscar, por ex., EA, reinicie a sua caldeira.



7.2 Reiniciar a caldeira

1. Para reiniciar a caldeira pressione .
 2. “Reset” e  são mostrados brevemente.
- Se a operação de reinício tiver sido bem-sucedida a caldeira irá regressar ao funcionamento normal.
 - Se o reinício não tiver sido bem-sucedido o código de alerta será mostrado novamente, e o indicador luminoso de falha e operação azul continuará a piscar.

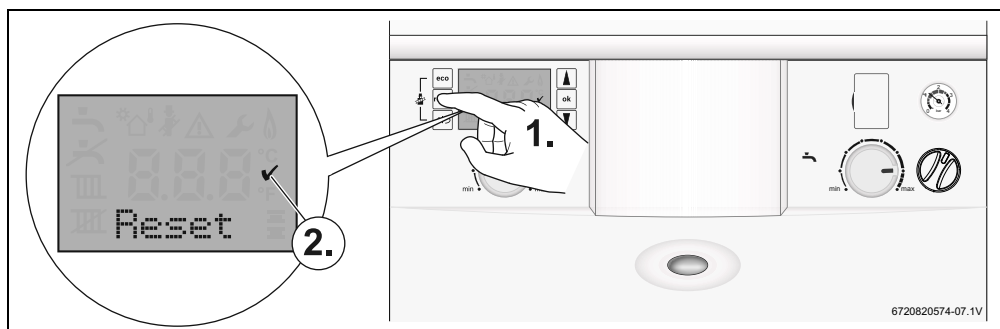

Devido aos sistemas de segurança internos da sua caldeira Cerapur, alguns códigos poderão não ser eliminados através de um simples reinício. Contacte o grupo Bosch para assistência adicional.

Ao contactar o Grupo Bosch sobre uma avaria, será útil indicar o código de alerta e o número de 3 dígitos sob o código de alerta, por ex., EA e 227. Caso ocorra uma avaria que não pode ser reiniciada pelo utilizador, será necessário contactar o técnico de manutenção.

7.3 Tempo frio extremo

Em algumas situações em que o tubo de condensados é operado externamente ou numa área sem aquecimento, tal como uma garagem, o tubo de condensados pode correr o risco de congelar, mesmo que esteja bem isolado.

Um tubo de condensados congelado/bloqueado irá provocar a paragem da caldeira.



AVISO: Perigo de queda!

O incumprimento desta indicação poderá resultar em ferimentos pessoais.

- ▶ Só deverá tentar descongelar um tubo de condensados se este se encontrar ao nível do solo e for de fácil acesso.
- ▶ Nunca tente descongelar um tubo de condensados que se encontre instalado em altura.



CUIDADO: Danos no tubo

- ▶ **NÃO USE** utilize água a ferver para descongelar o tubo de condensados!

Se o tubo de condensados está congelado:

- ▶ Localize o bloqueio.
É provável que o tubo esteja congelado na ponta mais exposta no exterior do edifício ou onde existir uma obstrução ao fluxo. Poderá ser a extremidade aberta do tubo, numa curva ou num cotovelo, ou onde exista um abatimento no tubo no qual possa haver acumulação de condensados.
A localização do bloqueio deverá ser identificada o mais próximo possível antes de serem tomadas medidas adicionais.
- ▶ Descongelar o tubo congelado.
O tubo pode ser descongelado através da aplicação de uma garrafa de água quente, de um conjunto de aquecimento de preparação no micro-ondas (do tipo utilizado para dores musculares) ou um pano ensopado em água no exterior do tubo, perto do ponto de bloqueio.
Pode derramar no tubo também água quente, mas não a ferver, utilizando um regador ou um recipiente semelhante. É necessário cuidado em zonas pedonais onde esta água possa congelar e criar perigo de escorregar.
- ▶ Depois que o tubo tenha sido descongelado é necessário reiniciar a caldeira, pressione o botão reset durante cinco segundos e aguarde dois ou três minutos que a caldeira reinicie.
- ▶ Se a caldeira não reiniciar, contacte o grupo Bosch.
- ▶ Contacte o seu instalador de modo a encontrar uma solução permanente para o problema.

8 Avaria ou falha

A caldeira tem suporte em Portugal e Espanha.

Os técnicos especialistas estão disponíveis para prestar assistência a uma avaria que ocorra nesta caldeira.



Não serão aceites faturas relativas a atendimento ou a trabalho executado nesta caldeira por terceiros.

- Não serão cobradas peças e/ou serviços se:
For detetada uma avaria na caldeira e a mesma se encontrar dentro do período de garantia. Será necessário apresentar provas razoáveis desta situação mediante pedido. Por ex., a Lista de verificação de referência.
- O serviço será cobrado nos seguintes casos:
 - A caldeira já não se encontra no período de garantia.
 - Não são apresentadas provas de que o serviço de inspeção relativo ao primeiro ano foi efetuado (por ex., uma entrada na Lista de verificação de referência).
 - O nosso técnico de manutenção de serviço não encontra qualquer avaria na caldeira.
 - A avaria foi provocada por utilização inadequada ou está relacionada com outras peças da sua canalização/sistema de aquecimento, ou com outro equipamento não fornecido pelo grupo Bosch.

Apoio técnico



Não é encontrada qualquer avaria em mais de 30% de todas as chamadas para assistência técnica.

Caso suspeite de uma avaria, consulte a secção para deteção de avarias deste manual.

Em caso de avaria ou falha da caldeira contacte o grupo Bosch.

O seu assistente irá agendar a deslocação de um técnico com um atraso mínimo; em circunstâncias normais serão 1 a 3 dias úteis (excluindo fins de semana e feriados) para situações de avaria prioritárias (sem água quente e/ou aquecimento).

9 Sugestões para poupança de energia

Aquecimento económico

O aparelho proporciona um elevado nível de conforto e mantém simultaneamente um baixo consumo de gás pelo que o impacto ambiental é minimizado.

O fornecimento de gás ao queimador do aparelho é regulado de acordo com o pedido de calor. O aparelho funciona com uma chama baixa se o pedido de calor diminuir. O termo técnico para este processo é controlo com modulação.

O controlo com modulação reduz as flutuações de temperatura e proporciona uma distribuição equilibrada de calor em toda a casa. Isto significa que o aparelho poderá ficar ligado durante períodos de tempo relativamente longos mas irá utilizar menos gás do que um aparelho que se liga e desliga continuamente.

Sistemas de aquecimento central com termóstato de divisão/válvulas de radiador termostáticas

Com sistemas de aquecimento modernos concebidos em torno de uma perda de calor de 20 °C ao longo do sistema, a configuração ideal para um aparelho de condensação tal como descrito na secção 3.1.3, Definir a temperatura de fluxo da caldeira para o sistema de aquecimento central. O sistema tem de ser equilibrado corretamente e poderá ser necessário atualizar os radiadores.

A temperatura de cada divisão pode ser definida individualmente (exceto na divisão principal como o termóstato de divisão) através das válvulas de radiador termostáticas.

Termóstatos de divisão

A redução da definição do termóstato de divisão em 1°C pode reduzir o consumo de combustível até 10%.

Novos sistemas de controlo

Atualize o seu sistema de controlo de aquecimento se necessário com o equipamento mais recente disponível.

Isolamento do telhado

Cerca de 30% da perda de calor de uma propriedade ocorre através do telhado. Substitua qualquer isolamento antigo por isolamento novo, preferencialmente com cerca de 200 mm de espessura ou mais.

Caixilhos das janelas

As janelas de vidro simples, em particular janelas com caixilhos em aço, podem perder uma grande quantidade de calor. Será aconselhável considerar a substituição por unidades em PVCu ou em madeira com vidro duplo.

Radiadores

Se o radiador estiver localizado sob uma janela, o seu desempenho será afetado se as cortinas passarem por cima do radiador. Será de evitar também a colocação de prateleiras acima ou em frente ao radiador.

É aconselhável ajustar manualmente todas as válvulas de radiador termostáticas a cada 2 - 3 para evitar que fiquem presas. Assegure que as válvulas do radiador estão ajustadas corretamente e que não estão danificadas.

Correntes de ar

Tente assegurar que as correntes de ar em torno de portas, janelas, caixas de correio e fechaduras etc. são reduzidas usando juntas de estanquidade.

**AVISO:** Ventilações

- ▶ Não bloqueie nem vede quaisquer ventilações instaladas para assegurar que o aparelho de aquecimento central funciona de forma segura.

Cortinas

Cortinas com revestimento, ou cortinas mais pesadas e compridas proporcionam um isolamento excelente. Contudo, assegure-se sempre que as cortinas não cobrem os radiadores.

10 Proteção ambiental e eliminação

Proteção do meio ambiente é um princípio empresarial do Grupo Bosch.

Qualidade dos produtos, rentibilidade e proteção do meio ambiente são objetivos com igual importância. As leis e decretos relativos à proteção do meio ambiente são seguidas à risca.

Para a proteção do meio ambiente são empregados, sob considerações económicas, as mais avançadas técnicas e os melhores materiais.

Embalagem

No que diz respeito à embalagem, participamos nos sistemas de reciclagem vigentes no país, para assegurar uma reciclagem otimizada.

Todos os materiais de embalagem utilizados são ecológicos e recicláveis.

Aparelho usado

Aparelhos obsoletos contêm materiais que podem ser reutilizados.

Os módulos podem ser facilmente separados e os plásticos são identificados. Desta maneira, poderão ser separados em diferentes grupos e posteriormente enviados a uma reciclagem ou eliminados.

Aparelhos elétricos e eletrónicos em fim de vida



Este símbolo significa que o produto não pode ser eliminado com outros resíduos, mas tem de ser levado para os pontos de recolha de resíduos para tratamento, recolha, reciclagem e eliminação.

O símbolo é válido para países que possuem diretivas relativas a resíduos eletrónicos, por ex., "Diretiva da União Europeia 2012/19/CE sobre aparelhos elétricos e eletrónicos em fim de vida". Estas disposições definem o quadro regulamentador da diretiva válido para o retorno e reciclagem de aparelhos eletrónicos usados em cada país.

Os aparelhos eletrónicos que podem conter substâncias perigosas têm de ser reciclados de forma responsável para minimizar os possíveis danos ao meio ambiente e perigos para a saúde das pessoas. Para esse efeito, a reciclagem de resíduos eletrónicos contribui para a preservação de recursos naturais.

Para obter mais informações sobre a eliminação ecologicamente segura de aparelhos elétricos e eletrónicos usados, contacte as entidades responsáveis do local, a empresa de eliminação de resíduos ou distribuidor no qual comprou o produto.

Pode encontrar mais informações aqui:

www.weee.bosch-thermotechnology.com/

11 Glossário

Instalações de aquecimento central

Todos os radiadores têm de ser aquecidos de forma uniforme. Se o topo do radiador estiver a uma temperatura mais baixa que o fundo, deverá ser purgado libertando ar através do parafuso de purga no topo do radiador.

Peça ao seu instalador que demonstre como fazer esta operação.

Esta caldeira está instalada num sistema vedado. Caso se verifiquem fugas de água ou se for necessária uma purga excessiva, será necessário contactar um técnico de manutenção para inspecionar a instalação e solucionar qualquer avaria.

No sistema só podem ser usados aditivos compatíveis com alumínio. O uso de qualquer aditivo incompatível irá invalidar a garantia.

Canalização e drenagem de condensação

Esta é uma caldeira de condensação e o terminal de gases irá por vezes emitir uma coluna de fumo de vapor de água. Esta é uma situação normal.

A caldeira produz condensado que é descarregado regularmente por um sifão no interior da caldeira através de um tubo de plástico para uma drenagem. Este tubo não pode ser obstruído ou alterado de qualquer forma.

Termóstato de divisão / programador

É necessário instalar um termostato de divisão / programador para controlar o aquecimento central. Este controla os tempos e as temperaturas do aquecimento central, evitando que a caldeira seja acionada desnecessariamente. Consulte as instruções fornecidas com o termostato e o programador para obter informações adicionais.

Válvulas de radiador termostáticas

É necessário instalar válvulas de radiador termostáticas no quarto. É recomendável que este tipo de válvula seja instalada em todos os radiadores exceto um. O radiador restante, onde o termostato de divisão está localizado, não deve ser controlado e deve permanecer aberto.

Função de abrandamento da bomba

Uma vez que a caldeira tenha terminado um pedido para aquecimento central ou água quente, a bomba poderá continuar a funcionar durante um breve período de tempo para dissipar o calor do interior da caldeira.

Anti-fixação da bomba

Caso não exista um pedido de aquecimento durante 24 horas, a caldeira irá acionar a bomba do sistema durante alguns segundos para reduzir a possibilidade de a bomba fixar durante longos períodos de inatividade.

12 Aviso de Proteção de Dados



Nós, **Bosch Termotecnologia, S.A.**, com sede em **Av. Infante D. Henrique Lotes 2E-3E, 1800-220 Lisboa, Portugal**, tratamos informações de produto e de instalação, dados técnicos e de ligação, dados de comunicação, dados de registo do produto e de histórico do cliente com vista a

fornecer a funcionalidade do produto (art.º 6 §1.1 b do RGPD), para cumprir o nosso dever de vigilância do produto e por motivos de segurança e proteção do produto (art.º 6 §1.1 f do RGPD), para salvaguardar os nossos direitos relacionados com questões no âmbito da garantia e do registo do produto (art.º 6 §1.1 f do RGPD), bem como para analisar a distribuição dos nossos produtos e para fornecer informações e ofertas individualizadas relacionadas com o produto (art.º 6 §1.1 f do RGPD). Para fornecer serviços, tais como vendas e marketing, gestão de contratos, gestão de pagamentos, programação, alojamento de dados e serviços de linhas diretas, podemos solicitar e transferir dados a fornecedores de serviços externos e/ou empresas filiais da Bosch. Em alguns casos, mas apenas se for garantida a proteção adequada dos dados, os dados pessoais poderão ser transferidos para destinatários localizados fora do Espaço Económico Europeu. São fornecidas informações adicionais mediante pedido. Pode contactar o nosso Encarregado da Proteção de Dados em: Data Protection Officer, Information Security and Privacy (C/ISP), Robert Bosch GmbH, Postfach 30 02 20, 70442 Stuttgart, ALEMANHA.

Tem o direito de objeção ao tratamento dos seus dados pessoais em qualquer momento, com base no art.º 6 §1.1 f do RGPD por motivos relacionados com a sua situação específica ou se os seus dados forem usados para fins de marketing direto. Para exercer os seus direitos, contacte-nos através de **privacy.ttpo@bosch.com**. Para obter mais informações, siga o código QR.

Apontamentos

Apontamentos

Bosch Termotecnologia SA
Av Infante D. Henrique
Lote 2E e 3E
1800 - 220 Lisboa

Tel.: 218 500 098
Email: junkers@pt.bosch.com
www.junkers-bosch.pt

Serviços pós-venda
Tel.: 211 540 720 ou 808 234 212